

## Plan de scène

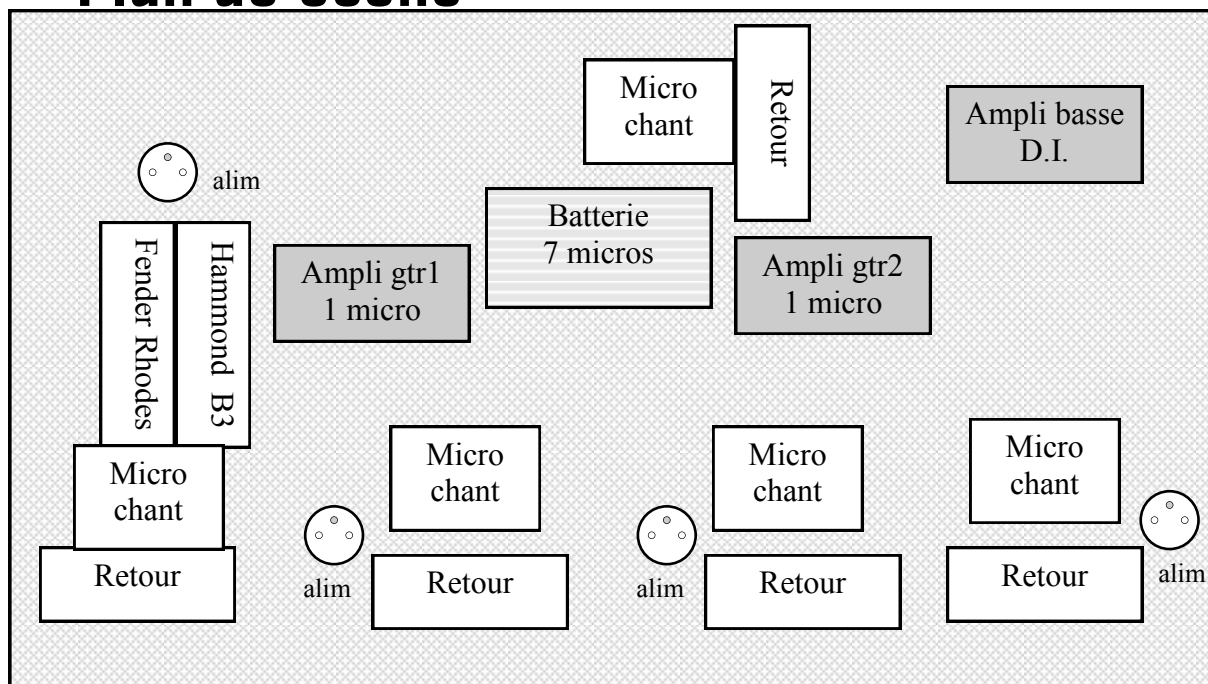

## Fiche technique

Formation 5 musiciens :

- 1 chanteur guitariste
- 1 guitariste + chœurs
- 1 batteur + chœurs
- 1 bassiste + chœurs
- 1 clavier (rhodes + B3) + chœurs

Sonorisation à adapter suivant les caractéristiques de la salle :

1. GC – mic
2. CC – mic
3. Tom 1 – mic
4. Tom 2 – mic
5. Tom 3 – mic
6. Overhead – mic
7. Overhead – mic
8. Basse – D.I.
9. Gtr 1 – mic
10. Gtr 2 – mic
11. Vocal – mic
12. Chœurs 1 – mic
13. Chœurs 2 – mic
14. Chœurs 3 – mic
15. Chœurs 4 – mic
16. Rhodes – D.I.
17. B3 Gauche – D.I.
18. B3 Droite – D.I.

Ampli guitare Sam : Fender Deluxe ou équivalent  
 Ampli guitare Rémi : Fender Deluxe ou équivalent  
 Ampli basse : Ampeg 300W ou équivalent avec baffle 4x10.  
 Claviers : Fender Rhodes et Hammond B3 ou équivalent  
 Batterie : GC 20'  
 Floor tom 14'  
 Toms 10' et 12' à fûts courts  
 CC bois 14'-5'5  
 3 pieds perche  
 2 pieds droits  
 pied charley triple embase  
 pédale GC  
 pied CC  
 Peaux blanches toms et CC  
 Peau GC  
 tabouret  
 tapis de sol